



3.6 Volt STORMLIGHT Home Emergency Light

INSTRUCTION MANUAL

VP215

**BEFORE RETURNING THIS PRODUCT
FOR ANY REASON PLEASE CALL
1-800-54-HOW-TO**

IF YOU SHOULD EXPERIENCE A PROBLEM WITH YOUR BLACK & DECKER PURCHASE, CALL 1-800-54-HOW-TO. IN MOST CASES, A BLACK & DECKER REPRESENTATIVE CAN RESOLVE YOUR PROBLEM OVER THE PHONE. IF YOU HAVE A SUGGESTION OR COMMENT, GIVE US A CALL. YOUR FEEDBACK IS VITAL TO THE SUCCESS OF BLACK & DECKER'S QUALITY IMPROVEMENT PROGRAM.

KEY INFORMATION YOU SHOULD KNOW:

- Charge battery before first use.
- Charger may hum; batteries or charger may become warm while charging.



SAVE THIS MANUAL FOR FUTURE REFERENCE.

VEA EL ESPAÑOL EN LA CONTRAPORTADA.

INSTRUCTIVO DE OPERACIÓN, CENTROS DE SERVICIO Y PÓLIZA DE GARANTÍA. ADVERTENCIA: LEÁSE ESTE INSTRUCTIVO ANTES DE USAR EL PRODUCTO.



Cat.No. VP215 Form No. 385506 (JAN98-2) Copyright © 1998 Black & Decker Printed in China

⚠ Important Safety Instructions (For Battery and Charger)

⚠ WARNING: When using electric tools, basic safety precautions should always be followed to reduce risk of fire, electric shock, and personal injury, including the following:

READ ALL INSTRUCTIONS

- Do not store or carry battery so that metal objects can contact exposed metal end shown in figure below. For example, do not place battery in aprons, pockets, tool boxes, drawers etc. with loose nails, screws, keys, etc. without battery cap securely in place on battery. Battery could short circuit causing fire or burns or damage to battery.



- Battery caps are provided for use when carrying batteries or while battery is stored in a pocket, tool box, etc. Remove cap before placing battery in charger or tool (see figure below).



- Never attempt to open the battery for any reason. If the housing of the battery breaks or cracks, immediately discontinue use and do not recharge.
- Do not incinerate the batteries. They can explode in a fire. A small leakage of liquid from the battery cells may occur under extreme usage, charging or temperature conditions. This does not indicate a failure. However, if the outer seal is broken and this leakage gets on your skin:
 - Wash quickly with soap and water.
 - Neutralize with a mild acid such as lemon juice or vinegar.
 - If the battery liquid gets in your eyes, flush them with clean water for a minimum of 10 minutes and seek immediate medical attention.

MEDICAL NOTE: The liquid is a 25-35% solution of potassium hydroxide.

- Charge batteries only with VersaPak battery charger.
- Do not use charger in wet or damp conditions. It is intended for indoor use only. Do not use near sinks, tubs, or the like. Do not immerse in water.
- Do not use charger for any uses other than charging VersaPak batteries. Other batteries may explode.
- Do not operate charger with damaged cord or plug — have them replaced immediately.
- Do not operate charger if it has received a sharp blow, been dropped, or otherwise damaged in any way; take it to a qualified Black & Decker service center.
- Do not disassemble charger; take it to a qualified Black & Decker service center when service or repair is required. Incorrect reassembly may result in risk of electric shock or fire. There are no consumer serviceable parts inside.
- For best results, do not charge batteries when they or air temperature is BELOW +40°F or ABOVE +105°F.
- The charger is designed to operate on standard household electrical power (120 volts AC only). Do not attempt to use it on any other voltage.
- Unplug charger when not in use.
- Do not abuse charger cord. To reduce the risk of damage to electric plug and cord, never carry charger by cord or yank it to disconnect from receptacle. Keep charger cord from heat, oil, and sharp edges.
- Use only charger supplied by the manufacturer to recharge.

SAVE THESE INSTRUCTIONS

IMPORTANT CHARGING NOTES

- While charging, the charger transformer may hum and batteries and charger become warm. This is a normal condition and does not indicate a problem.
- If a battery does not charge properly—(1) Check current at receptacle by plugging in a lamp or other appliance. (2) Check to see if receptacle is connected to a light switch which turns power off when you turn out the lights. (3) Move charger and batteries to a surrounding air temperature of +40°F to

+105°F. (4) If the receptacle and temperature are OK, and you do not get proper charging, take or send the batteries and charger to your local Black & Decker service center. See "Tools Electric" in yellow pages.

- The batteries should be recharged when they fail to produce sufficient power on jobs which were easily done previously. DO NOT CONTINUE to use the tool with its batteries in a depleted condition.

CHARGING PROCEDURE

Insert the metal end of the VersaPak battery into the charger. The indicator light will glow indicating that charging is taking place and will remain on as long as the battery is in the charger. Continuous charging is not a safety concern.

NOTE: Your VersaPak battery was sent from the factory in an uncharged condition. Before attempting to use it for the first time, it must be charged for 6 hours. Subsequent charging for most fix-up jobs will require 3-6 hours.

MOUNTING

Refer to Figure 2 for wall mounting information.

OPERATING INSTRUCTIONS

REMOVING AND INSTALLING THE BATTERY

To insert the VersaPak™ battery into your flashlight, simply slide it into the end of the light (Fig. 1), until it snaps into place. To remove the battery, press the release button and pull it out of the end of the light.

NOTE: Battery caps are provided for use when carrying batteries or while battery is stored in a pocket, tool box, etc. Remove cap before placing battery in charger or tool. Install the battery cap, by snapping it in place. To remove the cap, simply pull it off.

BATTERY CHARGING

The STORMLIGHT™ is capable of charging two VersaPak™ batteries at the same time. A battery in the battery port of the light is being charged while the light is sitting in the holder. A second battery can be charged by placing it in the charging port in the top of the holder as shown in Fig 3.

CHARGING INDICATORS

The two red LED lights shown in Fig. 3 are charging indicators. When the top red light is lit, the battery in

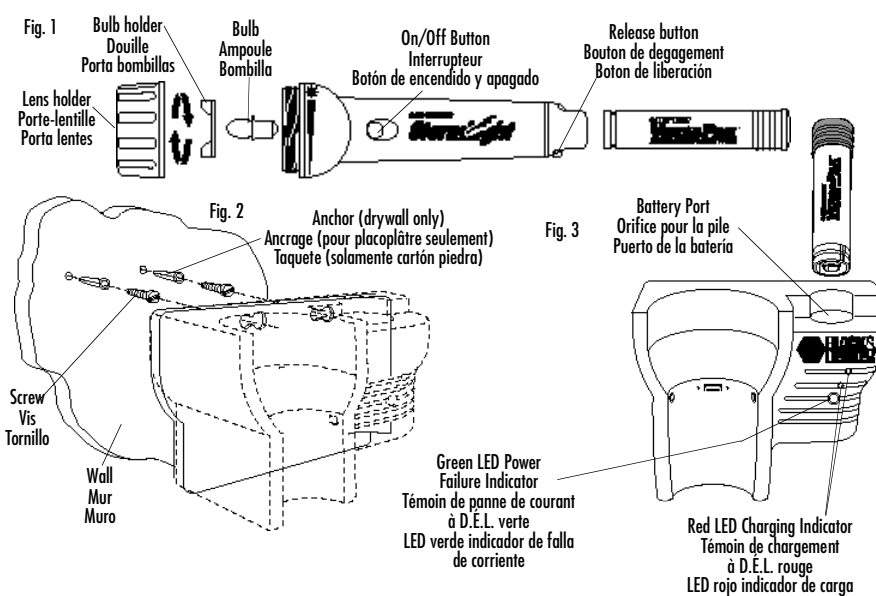

the top port located in the holder is being charged. When the lower red light is lit, the battery in the light is being charged. Continuous charging is not a safety concern.

ON/OFF

To turn the light on, depress the button shown in Fig. 1. To turn it off press the button a second time. The light automatically turns off when it is sitting in the holder.

ADJUSTING THE LIGHT BEAM

Turning the lens holder adjusts the light beam from spot to flood.

LOSS OF ELECTRIC POWER

In the event of a power failure, the Storm Light will automatically come on provided that it is in the holder and that there is a charged battery in the light. Battery runtime is approximately 2 hours. The larger green LED shown in Fig. 3 will illuminate indicating a power failure (provided that a battery is in the battery port of the charger base). LED runtime is approximately 2 days. This extra battery can be used in the light during a power outage for extended use.

REPLACING THE LIGHT BULB (USE KPR103/PR3 BULBS)

NOTE: If bulb has been lit, let the light cool for several minutes before changing bulb. Remove battery before changing bulb.

To replace the light bulb, first unscrew the lens holder. Unscrew the bulb holder, remove and replace the 3.6 volt bulb. Reverse above steps to reinstall bulb holder and lens holder.

MAINTENANCE

Use only mild soap and damp cloth to clean the tool. Never let any liquid get inside the tool; never immerse any part of the tool into a liquid.

IMPORTANT: To assure product SAFETY and RELIABILITY, repairs, maintenance and adjustment (other than those listed in this manual) should be performed by authorized service centers or other qualified service organizations, always using identical replacement parts.

THE RBRC™ SEAL

The RBRC™ (Rechargeable Battery Recycling Corporation)

Seal on the nickel-cadmium battery (or battery pack) indicates that the costs to recycle the battery (or battery pack) at the end of its useful life have already been paid by Black & Decker. In some areas, it is illegal to place spent nickel-cadmium batteries in the trash or municipal solid waste stream and the RBRC program provides an environmentally conscious alternative. RBRC in cooperation with Black & Decker and other battery users, has established programs in the United States and Canada to facilitate the collection of spent nickel-cadmium batteries. Help protect our environment and conserve natural resources by returning the spent nickel-cadmium battery to an authorized Black & Decker service center or to your local retailer for recycling. You may also contact your local recycling center for information on where to drop off the spent battery, or call 1-800-8-BATTERY



SERVICE INFORMATION

Black & Decker offers a full network of company-owned and authorized service locations throughout North America. All Black & Decker Service Centers are staffed with trained personnel to provide customers with efficient and reliable power tool service.

Whether you need technical advice, repair, or genuine factory replacement parts, contact the Black & Decker location nearest you.

To find your local service location, refer to the yellow page directory under "Tools—Electric" or call: 1-800-54-HOW-TO.

FULL TWO-YEAR HOME USE WARRANTY (EXCEPT BULBS)

Black & Decker (U.S.) Inc. warrants this product for two years against any defects in material or workmanship. The defective product will be replaced or repaired at no charge in either of two ways. The first, which will result in exchanges only, is to return the product to the retailer from whom it was purchased (provided that the store is a participating retailer). Returns should be made within the time period of the retailer's policy for exchanges (usually 30 to 90 days after the sale). Proof of purchase may be required. Please check with the retailer for their specific return policy regarding returns that are beyond the time set for exchanges.

The second option is to take or send the product (prepaid) to a Black & Decker owned or authorized Service Center for repair or replacement at our option. Proof of purchase may be required. Black & Decker owned and authorized Service Centers are listed under "Tools-Electric" in the yellow pages of the phone directory.

This warranty does not apply to accessories. This warranty gives you specific legal rights and you may have other rights which vary from state to state. Should you have any questions, contact the manager of your nearest Black & Decker Service Center.

This product is not intended for commercial use.

Imported by
Black & Decker (U.S.) Inc.,
701 E. Joppa Rd.
Towson, MD 21286 U.S.A.



See "Tools-Electric"
- Yellow Pages -
for Service & Sales



FRANÇAIS

LAMPE STORMLIGHT de 3,6 V Lampe de secours pour la maison

GUIDE D'UTILISATION

Modèle VP215

AVANT DE RETOURNER LE PRODUIT, PEU IMPORTE LA
RAISON PRIÈRE DE COMPOSER

1 800 544-6986

RENSEIGNEMENTS IMPORTANTS

- Charger la pile avant la première utilisation.
- Le chargeur peut émettre des sons et les piles ainsi que le chargeur peuvent devenir chauds au toucher pendant le chargement.

CONSERVER LE PRÉSENT GUIDE À TITRE DE RÉFÉRENCE.

⚠ IMPORTANTES MESURES DE SÉCURITÉ (POUR LA PILE ET LE CHARGEUR)

⚠ **AVERTISSEMENT** : Afin de réduire les risques d'incendie, de secousses électriques ou de blessures lorsqu'on utilise des outils électriques, il faut toujours respecter les mesures de sécurité suivantes.

LIRE TOUTES LES DIRECTIVES.

- Ne pas ranger ni transporter la pile de sorte que d'autres objets métalliques puissent entrer en contact avec l'extrémité métallique illustrée plus bas. Ainsi, il ne faut pas, par exemple, placer la pile dépourvue de bouchon dans des coffrets à outils, dans des poches, dans des tabliers ou dans des tiroirs renfermant des clous, des vis ou des clés. La pile peut être court-circuitée; ce qui présente des risques de dommages à la pile, de brûlures ou d'incendie.



- La pile est fournie avec un bouchon qui devrait être utilisé lorsqu'on la transporte ou qu'on la range dans une poche, dans un coffre ou ailleurs. Retirer le bouchon avant d'insérer la pile dans le chargeur ou dans l'outil (voir plus bas).

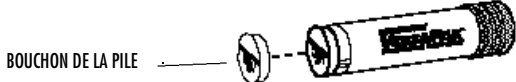

- Ne pas essayer d'ouvrir la pile pour quelque raison que ce soit. Si la pile est craquée ou endommagée, cesser l'utilisation immédiatement et ne pas la recharger.
- Ne pas incinérer la pile. La chaleur des flammes peut la faire exploser. Il peut se produire une légère fuite de liquide excitateur de la pile dans des conditions d'utilisation et de chargement difficiles ou en cas de température extrême. Une telle fuite ne serait pas nécessairement un signe de panne. Toutefois, si ce liquide s'échappe par une rupture du joint étanche du boîtier et atteint la peau, il faut :
 - a. Laver immédiatement à l'eau et au savon;
 - b. Neutraliser à l'aide d'un acide doux (comme du jus de citron ou du vinaigre);
 - c. Si le liquide excitateur atteint les yeux, il faut rincer à l'eau claire pendant au moins dix minutes et consulter immédiatement un médecin.

AVIS AU MÉDECIN : Le liquide excitateur est une solution d'hydrogène de potassium à 25-35 p. 100.

- Charger la pile uniquement dans un chargeur VersaPak.
- Ne pas se servir du chargeur dans des conditions humides ou mouillées. Il est conçu pour servir seulement à l'intérieur. Ne pas s'en servir près d'éviers, de lavabos, de baignoires ou autres endroits du genre. Ne pas immerger.
- Le chargeur est conçu seulement pour alimenter des piles VersaPak. Toute autre utilisation présente des risques d'explosion.
- Ne pas utiliser un chargeur dont la fiche ou le cordon sont endommagés. Les faire réparer sans tarder.
- Ne pas se servir d'un chargeur qui a reçu un coup brusque, qui est tombé ou qui a été endommagé. En confier la réparation au personnel d'un centre de service Black & Decker autorisé.
- Ne pas démonter le chargeur. En confier la réparation et l'entretien au personnel d'un centre de service Black & Decker autorisé. Le remontage incorrect présente des risques de secousses électriques ou d'incendie. L'utilisateur ne peut remplacer aucune pièce à l'intérieur du produit.
- Afin d'optimiser le rendement, ne pas charger les piles lorsque leur température ou celle de l'air ambiant est INFÉRIEURE à 5 °C (40 °F) ou SUPÉRIEURE à 40 °C (105 °F).
- Le chargeur est conçu pour fonctionner sur une tension domestiques standard (120 volts c.a. seulement). Ne pas tenter de s'en servir sur toute autre alimentation.
- Débrancher le chargeur lorsqu'il ne sert pas.
- Ne pas manipuler le cordon du chargeur de façon abusive. Ne pas transporter le chargeur par le cordon afin d'éviter d'endommager la fiche et le cordon. Ne pas transporter le chargeur par le cordon, ni tirer sur ce dernier pour débrancher le chargeur. Éloigner le chargeur des sources de chaleur, des flaques d'huile et des arêtes tranchantes.
- Utiliser seulement le chargeur fourni par le fabricant pour recharger l'appareil.

CONSERVER CES MESURES.

NOTES IMPORTANTES RELATIVES AU CHARGEMENT

1. Le chargeur peut émettre des sons et les piles ainsi que le chargeur peuvent devenir chauds au toucher pendant le chargement. Cette situation est normale et ne pose aucun problème.
2. Lorsque la pile n'est pas bien chargée (1) vérifier l'alimentation de la prise en y branchant une lampe ou un autre appareil, (2) vérifier si la prise est reliée à un interrupteur pour l'éclairage qui met la prise hors circuit lorsqu'on éteint les lumières, (3) déplacer l'ensemble de piles et le chargeur dans une pièce où la température ambiante se situe entre XX °C et XX °C (40 °F et 105 °F), (4) si le problème persiste, il faut confier la pile et le chargeur au centre de service de la région. Consulter la rubrique «Outils électriques» des Pages Jaunes.
3. Il faut charger les piles lorsqu'elles ne fournissent plus la puissance nécessaire pour effectuer les tâches avec autant de facilité qu'auparavant. NE PLUS SE SERVIR de l'outil lorsque les piles sont à plat.

CHARGEMENT

Insérer l'extrémité métallique de la pile VersaPak dans le chargeur. Le témoin s'allume pour indiquer le début du chargement. Le témoin reste allumé tant que la pile se trouve dans le chargeur. Le chargement continu ne présente aucun risque.

NOTE : La pile VersaPak est déchargée à sa sortie de l'usine. Avant de s'en servir, il faut d'abord la charger pendant 6 heures. Par la suite, le chargement nécessaire pour accomplir la plupart des tâches habituelles est de 3-6 heures.

INSTALLATION

Examiner la figure 2 pour se renseigner sur l'installation murale.

FONCTIONNEMENT

RETRAIT ET INSTALLATION DE LA PILE

Pour installer la pile VersaPakmc dans la lampe de poche, il suffit de la faire glisser dans l'extrémité de la lampe (fig. 1) jusqu'à ce qu'elle s'enclenche en place. Pour retirer la pile, il suffit d'enfoncer le bouton de dégagement et de la sortir de la lampe.

NOTE : La pile est fournie avec un bouchon qui devrait être utilisé lorsqu'on la transporte ou qu'on la range dans une poche, dans un coffre ou ailleurs. Installer le bouchon en l'enclenchant en place. Pour le retirer, il suffit de tirer dessus.

CHARGEMENT

Le chargeur de la lampe STORMLIGHTmc peut charger simultanément deux piles VersaPakmc. Une pile qui se trouve dans l'orifice de la pile de la lampe se fait charger alors qu'elle la lampe se trouve dans le chargeur. La deuxième pile peut être chargée dans l'orifice de chargement qui se trouve sur le dessus du chargeur (fig. 3).

TÉMOINS DE CHARGEMENT

Les deux témoins à D.É.L. rouges illustrés à la figure 3 sont des témoins de chargement. Lorsque le témoin rouge du dessus est allumé, la pile insérée dans l'orifice de chargement du dessus se fait charger. Lorsque le témoin rouge du bas est allumé, la pile dans la lampe se fait charger. Le chargement continu ne pose aucun problème.

INTERRUPTEUR

Pour actionner la lampe, enfoncer le bouton illustré à la figure 1. Pour l'éteindre, enfoncer de nouveau le bouton. La lampe s'éteint automatiquement lorsqu'on la dépose dans le chargeur.

RÉGLAGE DU FAISCEAU LUMINEUX

Il suffit de faire tourner le porte-lentille afin de régler le faisceau lumineux.

PANNE DE COURANT

En cas de panne, la lampe STORMLIGHT s'allume automatiquement si elle se trouve dans le chargeur et si elle renferme une pile chargée. La pile dure environ 2 heures. Le témoin à D.É.L. verte illustré à la figure 3 s'allume en cas de panne (lorsqu'il y a une pile dans l'orifice de chargement du chargeur). Le témoin à D.É.L. dure environ 2 jours. La pile supplémentaire peut servir en cas de panne afin de prolonger la durée de la lampe.

REMPACEMENT DE L'AMPOULE (UTILISER DES AMPOULES, MODÈLE KPR103/PR3.)

NOTE : Lorsque l'ampoule a servi, la laisser refroidir pendant plusieurs minutes avant de la remplacer.

Retirer la pile de la lampe avant de retirer la pile.

Pour remplacer l'ampoule, il faut d'abord dévisser le porte-lentille. Dévisser la douille, retirer et remplacer l'ampoule de 3,6 volts. Répéter les étapes précédentes dans l'ordre inverse afin de réinstaller la douille et le porte-lentille.

ENTRETIEN

Nettoyer l'appareil à l'aide d'un savon doux et d'un linge humide. Ne laisser aucun liquide s'infiltrer dans l'appareil et ne jamais immerger l'appareil.

IMPORTANT : Pour assurer la SÉCURITÉ D'EMPLOI et la FIABILITÉ de l'outil, n'en confier la réparation, l'entretien et les rajustements (autres que ceux spécifiés dans le présent guide) qu'au personnel d'un centre de service ou à un atelier d'entretien autorisé n'utilisant que des pièces de rechange identiques.

LE SCEAU RBRC^{MC}*

Le sceau RBRC^{MC} de la pile au nickel-cadmium indique que Black & Decker défraie le coût du recyclage de la pile à la fin de sa durée utile. Le programme RBRCmc offre une solution de rechange pratique à la mise au rebut des piles au nickel-cadmium usées, que ce soit à la poubelle ou dans le système municipal car cette mise au rebut est illégale à certains endroits.



L'organisme RBRC en collaboration avec Black & Decker et d'autres utilisateurs de piles a mis sur pied des programmes aux États-Unis afin de faciliter la collecte des piles au nickel-cadmium usées. Pour aider à préserver l'environnement et à conserver les ressources naturelles, il suffit de retourner les piles au nickel-cadmium usées à un centre de service Black & Decker ou chez le détaillant de la région pour qu'elles soient recyclées. On peut également communiquer avec le centre de recyclage de la région afin de savoir où déposer les piles usées, ou composer sans frais le 1 (800) 8-BATTERY.

*RBRC^{MC} est une marque de commerce de l'organisme américain Rechargeable Battery Recycling Corporation.

RENSEIGNEMENTS RELATIFS AU SERVICE

Black & Decker exploite un réseau complet de centres de service et d'ateliers d'entretien autorisés par toute l'Amérique du Nord. Le personnel de tous les centres de service Black & Decker a reçu la formation voulue pour assurer l'entretien efficace et fiable des outils électriques.

Pour obtenir des renseignements d'ordre technique, des conseils relatifs aux réparations ou des pièces de rechange d'origine, communiquer avec le centre de service Black & Decker de la région.

On peut trouver l'adresse du centre de service de la région dans l'annuaire des Pages Jaunes à la rubrique «Outils électriques» ou en composant le numéro suivant : 1 (800) 544-6986.

GARANTIE COMPLÈTE DE DEUX ANS POUR UTILISATION DOMESTIQUE (SAUF POUR LES AMPOULES)

Black & Decker garantit le produit pour une période de deux ans contre les vices de matière ou de fabrication. Le produit défectueux sera réparé ou remplacé sans frais conformément à l'une des conditions suivantes.

Pour échanger l'outil, il suffit de le retourner au détaillant (si le détaillant participe au programme d'échange rapide Black & Decker). Le retour doit être effectué dans les délais impartis par la politique de retour du détaillant (habituellement entre 30 et 90 jours suivant la date d'achat). Le détaillant peut exiger une preuve d'achat. Prière de vérifier la politique de retour du détaillant au-delà des délais impartis.

On peut également retourner l'outil (port payé) à un centre de service Black & Decker ou à tout autre atelier d'entretien accrédité pour y être remplacé ou réparé, à notre gré. On peut exiger une preuve d'achat. Les adresses des centres de service Black & Decker se trouvent à la rubrique «Outils électriques» des Pages Jaunes.

La présente garantie ne vaut pas pour les accessoires. Les modalités de la présente garantie donnent des droits légaux spécifiques. L'utilisateur peut également se prévaloir d'autres droits selon l'état ou la province qu'il habite. Pour obtenir de plus amples renseignements, communiquer avec le directeur du centre de service Black & Decker de la région.

Le produit n'est pas conçu pour un usage commercial.

Imported by / Importé par
Black & Decker Canada Inc.
100 Central Ave.
Brockville (Ontario) K6V 5W6

Voir la rubrique "Outils électriques"
des Pages Jaunes
pour le service et les ventes.



ESPAÑOL

STORMLIGHT DE 3,6 V Linterna de emergencia para el hogar

MANUAL DE INSTRUCCIONES

VP215

INFORMACION CLAVE QUE DEBE SABER

- Cargue la batería antes de usarla por vez primera.
- El cargador puede zumbar; las baterías y el cargador pueden calentarse durante la carga.

ANTES DE DEVOLVER ESTE PRODUCTO POR CUALQUIER
RAZON POR FAVOR LLAME

326-7100

CONSERVE ESTE MANUAL PARA REFERENCIAS FUTURAS

INSTRUCCIONES IMPORTANTES DE SEGURIDAD (PARA LA BATERÍA Y EL CARGADOR)

ADVERTENCIA: Es indispensable sujetarse a las precauciones básicas de seguridad, con la finalidad de reducir el peligro de incendio, choque eléctrico y lesiones personales, en todas las ocasiones en que se utilicen herramientas eléctricas. Entre estas precauciones se incluyen las siguientes:

LEA TODAS LAS INSTRUCCIONES

- No guarde o lleve la batería en tal manera que objetos metálicos puedan hacer contacto con el extremo metálico de la batería, como se ilustra en la figura 1. Por ejemplo, no ponga baterías en delantales, bolsillos, cajas de herramienta, cajones, etc., en los que pueda haber clavos, tornillos llaves, etc. La batería puede hacer corto circuito, ocasionando riesgo de incendio o quemaduras, o daños a la batería.

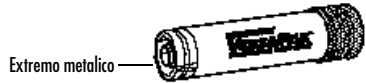

Extremo metálico

- Los capuchones de las baterías se proporcionan para trasladarlas o guardarlas en bolsillos, cajas de herramientas, etc. Quite el capuchón antes de colocar la batería en el cargador o en la herramienta (figura 2).

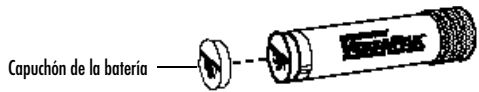

Capuchón de la batería

- Nunca intente abrir la batería por ningún motivo. Si la cubierta de la batería se rompe o estalla, descártela de inmediato y no la recargue.
- No incinere las baterías, pueden explotar con el fuego. Puede ocurrir una pequeña fuga de líquido de las celdas de la batería bajo condiciones extremas de uso, carga o temperatura. Esto no indica fallas, sin embargo, si el sello externo está roto y el líquido hace contacto con su piel:

- Lave inmediatamente con agua y jabón.
- Neutralice con un ácido débil como jugo de limón o vinagre.
- Si el líquido de la batería toca sus ojos, enjuáguelos con agua limpia por un mínimo de 10 minutos y busque inmediatamente atención médica.

NOTA MÉDICA: el líquido es una solución de potasa cáustica en concentración de 25 a 35%.

- Cargue las baterías solamente con el cargador de baterías VersaPak.
- No exponga el cargador a condiciones de humedad. Está diseñado para utilizarse únicamente bajo techo. No lo utilice cerca de lavaderos, finas o similares. No lo sumerja en agua.
- La batería no está diseñada para otra cosa que no sea cargar baterías VersaPak. Otras baterías pueden estallar.
- No opere el cargador si la clavija o el cordón eléctrico están dañados —hágalos reemplazar inmediatamente.
- No opere el cargador si ha recibido algún golpe seco, se ha caído, o se ha dañado en cualquier otra forma; llévelo a un centro de servicio autorizado Black & Decker.
- No desarme el cargador, llévelo a un Centro de Servicio autorizado Black & Decker cuando requiera ser reparado. Ensamblarlo de modo incorrecto puede ocasionar descargas eléctricas o incendios. No contiene partes susceptibles de ser reparadas por el usuario en su interior.
- Para obtener mejores resultados, no cargue la batería cuando la temperatura sea INFERIOR a 5°C (+40°F), o SUPERIOR a 40°C (+105°F).
- El cargador está diseñado para funcionar con corriente eléctrica doméstica estándar. No intente utilizarlo con otro voltaje. Asegúrese que su alimentación de corriente concuerda con la marcada en la placa de identificación.
- Desconecte el cargador cuando no lo utilice.
- No abuse del cordón eléctrico del cargador. Para reducir el riesgo de daños a la clavija y al cordón eléctrico, nunca sujete el cargador por el cordón eléctrico ni tire de éste para desconectarlo de la toma de corriente. Consérvelo alejado de calor, aceite y bordes cortantes.
- Solamente emplee el cargador suministrado por el fabricante para recargar sus baterías.

CONSERVE ESTAS INSTRUCCIONES

Notas importantes sobre la carga

- Durante la carga, el transformador del cargador puede zumbir y el cargador se puede calentar. Esto es una condición normal y no indica problemas.
- Si una batería no carga apropiadamente— (1) Revise la toma de corriente conectando una lámpara u otro aparato. (2) Vea si la toma de corriente está conectada a un interruptor que corte la corriente al apagar las luces. (3) Lleve el cargador y las baterías a un lugar en que la temperatura se encuentre entre 5°C (+40°F) y 40°C (+105°F). (4) Si la toma de corriente y la temperatura son correctas y usted no consigue la carga adecuada, lleve o envíe las baterías y el cargador a su centro de servicio Black & Decker local. Busque "Herramientas eléctricas" en la Sección Amarilla.
- Debe recargar las baterías cuando dejan de producir el poder suficiente en tareas que se hicieron con facilidad anteriormente. NO CONTINUE utilizando la herramienta con las baterías con poca carga.

Procedimiento de carga

Introduzca el extremo metálico de la batería VersaPak en el cargador. La luz indicadora se encenderá indicando que la carga se lleva a cabo y permanecerá encendida mientras la batería esté en el cargador. La carga continua no es materia de seguridad.

NOTA: Su batería VersaPak viene descargada de fábrica. Antes de usarla por primera vez, debe cargarse por 6 horas. Las cargas subsiguientes para la mayoría de los trabajos requerirán 3-6 horas.

PROCEDIMIENTO DE CARGA

Inserte el extremo metálico de la batería VersaPak en el cargador. La luz indicadora se encenderá señalando que la carga está teniendo lugar y permanecerá encendida mientras la batería esté en el cargador. La carga continua no es materia de seguridad.

NOTA: Su batería VersaPak viene descargada de fábrica. Antes de intentar utilizarla por primera vez, debe cargarla durante 6 horas. El tiempo de recarga para la mayor parte de los trabajos es de 6 horas.

MONTAJE

Consulte la figura 2 para obtener información acerca del montaje en pared.

INSTRUCCIONES DE OPERACIÓN

REMOCIÓN E INSTALACIÓN DE LA BATERÍA

Para insertar la batería VersaPak™ en su linterna, sencillamente deslícela por el extremo de ésta (Fig. 1) hasta que asiente en su sitio. Para sacar la batería, oprima el botón de liberación y tire hacia fuera de la linterna.

NOTA: Los capuchones de las baterías se proporcionan para trasladarlas o guardarlas en bolsillos, cajas de herramientas, etc. Quite el capuchón antes de colocar la batería en el cargador o en la herramienta. Instale el capuchón de la batería oprimiéndolo en su sitio. Para quitar el capuchón, sencillamente tire de él hacia fuera.

CARGA DE LA BATERÍA

La linterna STORMLIGHT™ es capaz de cargar dos baterías VersaPak™ simultáneamente. Una batería en el puerto para batería de la linterna se carga mientras la linterna esté colocada en la base. Se puede cargar una segunda batería colocándola en el puerto de carga que se encuentra en la parte superior de la base, como se observa en la figura 3.

INDICADORES DE CARGA

Los dos LEDs mostrados en la figura 3 son indicadores de carga. Cuando la luz roja de la parte superior esté encendida, la batería del puerto superior está siendo cargada. Cuando la luz roja inferior esté encendida, la batería que se encuentra en el interior de la linterna se está cargando.

La carga continua no es materia de seguridad.

ENCENDIDO Y APAGADO

Para encender la linterna, oprima el botón ilustrado en la figura 1. Para apagarla, oprima el botón una segunda vez. La linterna se apagará automáticamente al acomodarla en la base.

AJUSTE DEL RAYO DE LUZ

Al girar el porta lentes se ajusta el rayo de luz de un punto a una zona abierta.

PÉRDIDA DE ALIMENTACIÓN DE CORRIENTE

En el caso de fallas en la alimentación de corriente, la linterna StormLight se encenderá automáticamente si se encuentra en la base y su batería está cargada. El tiempo de duración de la carga de la batería es de aproximadamente 2 horas. El LED verde ilustrado en la figura 3 se encenderá indicando fallas en la corriente (en caso de que haya una batería en el puerto de la base de carga). El tiempo que el LED verde permanece iluminado es de 2 días aproximadamente. Esta batería adicional se puede usar en la linterna durante una falla prolongada en la corriente.

CAMBIO DE LA BOMBILLA (UTILICE BOMBILLAS KPR103/PR3)

NOTA: Si la linterna ha estado encendida, deje que se enfríe durante algunos minutos antes de cambiar la bombilla. Saque la batería antes de cambiar la bombilla.

Para cambiar la bombilla, desenrosque primero el porta lentes. Destornille el porta bombillas, saque y reemplace la bombilla de 3,6 volts. Invierta los pasos anteriores para reinstalar el porta bombillas y el porta lentes.

MANTENIMIENTO

Utilice únicamente jabón suave y un trapo húmedo para limpiar la linterna. Nunca permita que se introduzcan líquidos en la unidad; nunca sumerja ninguna parte de la linterna en ningún líquido. Esta unidad no requiere de lubricación.

IMPORTANTE: Para garantizar la SEGURIDAD y la CONFIABILIDAD del producto, las reparaciones, el mantenimiento, y los ajustes deberán ser realizados en centros de servicio autorizado u otras organizaciones de servicio calificado, que utilicen siempre refacciones idénticas.

EL SELLO RBRC™

El sello RBRC™ (Rechargeable Battery Recycling Corporation) en las baterías de níquel-cadmio indica que Black & Decker participa voluntariamente en un programa industrial para recolectar y reciclar estas baterías al término de su vida útil, cuando se retiran de servicio dentro de los Estados Unidos. El programa RBRC™ proporciona una conveniente alternativa para el depósito en los lotes de basura municipales de las baterías de níquel-cadmio desgastadas, hecho que es ilegal en algunas regiones.

Los pagos de Black & Decker a RBRC™ hacen más sencilla para usted deshacerse de sus baterías desgastadas con los distribuidores de baterías de níquel-cadmio de su localidad, o en los centros de servicio autorizado Black & Decker. También puede comunicarse al centro de reciclaje de su localidad para que le informen de los lugares a los que puede regresar las baterías desgastadas. La entrada de Black & Decker a este programa es parte de su compromiso para proteger nuestro medio ambiente y conservar los recursos naturales.



Garantía para uso doméstico por dos años completos (excepto las bombillas)

Black & Decker (U.S.) Inc. garantiza este producto por dos años completos contra cualquier falla originada por materiales o mano de obra defectuosos. El producto defectuoso será reemplazado o reparado sin cargo alguno en cualquiera de las siguientes dos maneras:

La primera, que resulta únicamente en cambios, es regresar el producto al vendedor al que se compró (en la suposición que es un distribuidor participante). Las devoluciones deberán hacerse dentro del tiempo estipulado por la política de cambios del distribuidor (usualmente de 30 a 90 días después de la venta). Se puede requerir prueba de compra. Por favor verifique con el vendedor las políticas específicas de devolución relacionadas a las devoluciones en tiempo posterior al estipulado para cambios.

La segunda opción es llevar o enviar el producto (con porte pagado) a los centros de servicio Black & Decker propios o autorizados, para que la reparemos o reemplacemos a nuestra opción. Se puede requerir prueba de compra. Los centros de servicio Black & Decker propios y autorizados están enlistados bajo "Herramientas eléctricas" en la sección amarilla del directorio telefónico.

Esta garantía no se aplica a los accesorios. Esta garantía le otorga derechos legales específicos, y usted puede tener otros que varíen de estado a estado. Si tiene usted cualquier pregunta, comuníquese con el gerente del centro de servicio Black & Decker más cercano.

Este producto no está destinado a uso comercial.

INFORMACIÓN DE SERVICIO

Black & Decker ofrece una red completa de centros de servicio propiedad de la compañía y franquiciados a través de toda Norteamérica. Todos los centros de servicio Black & Decker cuentan con personal capacitado para proporcionar el servicio a herramientas más eficiente y confiable.

Siempre que necesite consejo técnico, reparaciones o partes de repuesto genuinas, comuníquese con el centro Black & Decker más cercano a usted.

Para encontrar su centro de servicio local, consulte la sección amarilla bajo "Herramientas eléctricas", o llame al: **326-7100**

PARA REPARACION Y SERVICIO DE SUS HERRAMIENTAS ELECTRICAS FAVOR DE DIRIGIRSE AL CENTRO DE SERVICIO MAS CERCANO

CULIACAN Av. Nicolas Bravo #1063 Sur	(91 671) 242 10
GAUDALAJARA Av. La Paz #1779	(91 3) 826 69 78.
MEXICO Eje Lázaro Cárdenas No. 18 Local D, Col. Obrera	588-9377
MERIDA Calle 63 #459-A	(91 99) 23 54 90
MONTERREY Av. Francisco I. Madero Pte. 1820-A	(91 83) 72 11 25
PUEBLA 17 Norte #205	(91 22) 46 37 14
QUERETARO Av. Madero 139 Pte.	(91 42) 14 16 60
SAN LOUIS POTOSI Pedro Moreno #100 Centro	(91 48) 14 25 67
TORREON Blvd. Independencia, 96 pte.	(91 17) 16 52 65
VERACRUZ Prolongación Diaz Miron #4280	(91 29) 21 70 16
VILLAHERMOSA Constitucion 516-A	(91 93) 12 53 17

PARA OTRAS LOCALIDADES LLAME AL: 326 7100

POLIZA DE GARANTIA

IDENTIFICACION DEL PRODUCTO:

Sello firma del Distribuidor.

Nombre del producto: _____ Mod/Cat.: _____

Marca: _____ Núm. de serie: _____

(Datos para ser llenados por el distribuidor)

Fecha de compra y/o entrega del producto: _____

Nombre y domicilio del distribuidor donde se adquirió el producto: _____

Este producto esta garantizado por dos años a partir de la fecha de entrega, contra cualquier defecto en su funcionamiento, así como en materiales y mano de obra empleados para su fabricación. Nuestra garantía incluye la reparación o reposición del producto y/o componentes sin cargo alguno para el cliente, incluyendo mano de obra, así como los gastos de transportación razonablemente erogados derivados del cumplimiento de este certificado.

Para hacer efectiva esta garantía deberá presentar su herramienta y esta póliza sellada por el establecimiento comercial donde se adquirió el producto, de no contar con ésta, bastará la factura de compra.

EXCEPCIONES.

Esta garantía no será válida en los siguientes casos:

- Cuando el producto se hubiese utilizado en condiciones distintas a las normales;
- Cuando el producto no hubiese sido operado de acuerdo con el instructivo de uso que se acompaña;
- Cuando el producto hubiese sido alterado o reparado por personas distintas a las enlistadas al final de este certificado.

Anexo encontrará una relación de sucursales de servicio de fábrica, centros de servicio autorizados y franquiciados en la República Mexicana, donde podrá hacer efectiva su garantía y adquirir partes, refacciones y accesorios originales.

Este producto no ha sido diseñado para uso comercial.

Todas las herramientas Black & Decker son de la mejor calidad.

Para servicio y ventas consulte
"HERRAMIENTAS ELÉCTRICAS"
en la sección amarilla.



IMPORTADO: BLACK & DECKER S.A. DE C.V.
BOSQUES DE CIDROS ACCESO RADIATAS NO. 42
COL. BOSQUES DE LAS LOMAS.
05120 MÉXICO, D.F.
TEL. 3-26-71-00

Cargador: VP130, 120V, 60 Hz, 7W
Salida: 4,35 VDC @ 420mA